



Wet & Dry Vacuum Cleaner PWD 12 A1

FR BE

Aspirateur eau et poussière

Traduction des instructions d'origine

DE AT CH

Nass-/Trockensauger

Originalbetriebsanleitung

NL BE

Nat-/droogzuiger

Vertaling van de originele gebruiksaanwijzing

IAN 332961_1907

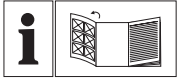

FR BE

Avant de lire le mode d'emploi, ouvrez la page contenant les illustrations et familiarisez-vous ensuite avec toutes les fonctions de l'appareil.

NL BE

Vouw vóór het lezen de pagina met de afbeeldingen open en maak u vertrouwd met alle functies van het apparaat.

DE AT CH

Klappen Sie vor dem Lesen die Seite mit den Abbildungen aus und machen Sie sich anschließend mit allen Funktionen des Gerätes vertraut.

FR / BE	Traduction des instructions d'origine	Page	4
NL / BE	Vertaling van de originele gebruiksaanwijzing	Pagina	16
DE / AT / CH	Originalbetriebsanleitung	Seite	28

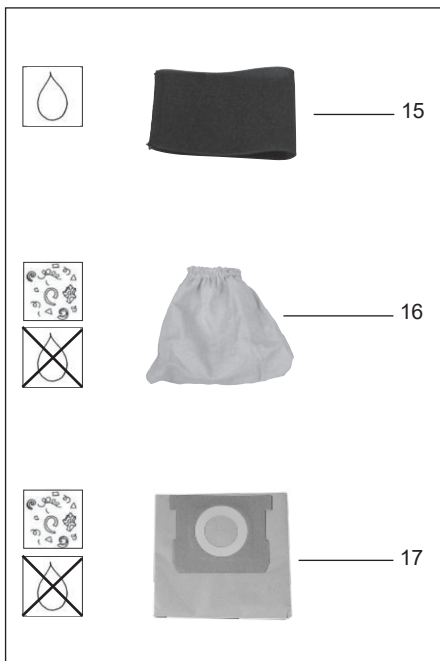
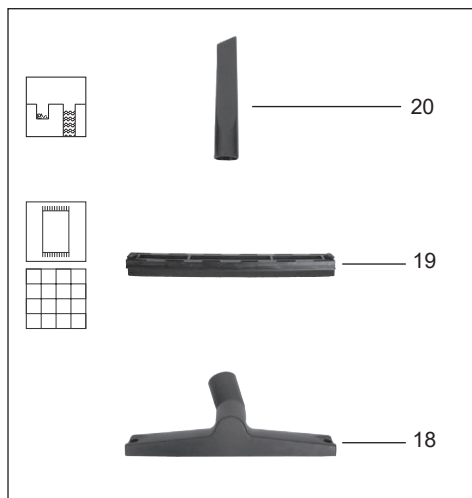
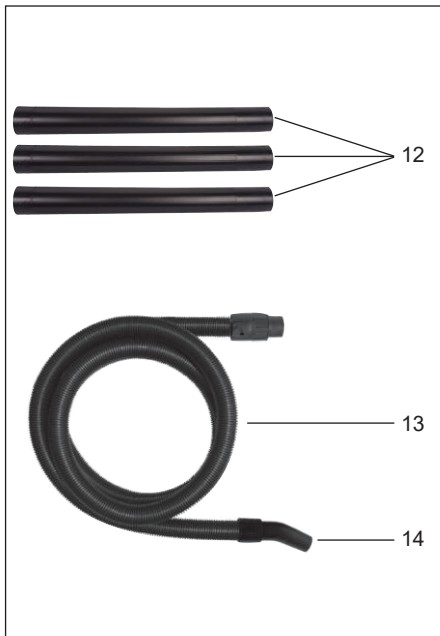
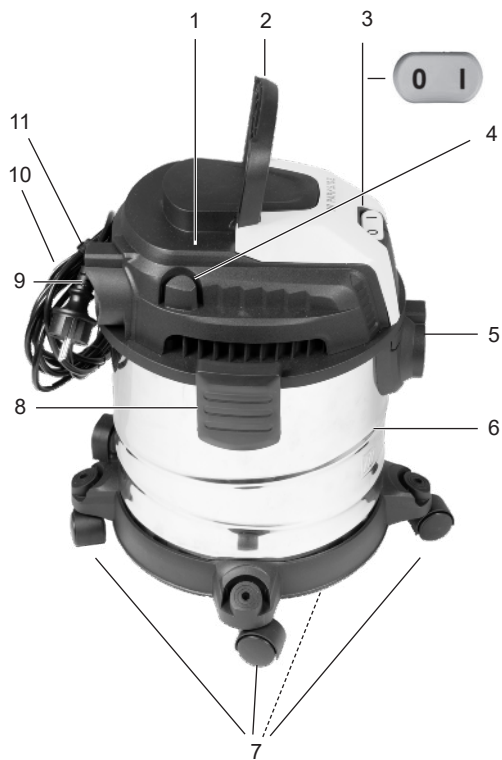
A

Sommaire

Introduction	4
Fins d'utilisation	4
Description générale	5
Volume de la livraison	5
Vue d'ensemble	5
Description du fonctionnement	6
Symboles d'emploi des suceurs et filtres	6
Données techniques	6
Règles de sécurité	7
Symboles utilisés dans le mode d'emploi	7
Pictogrammes sur l'appareil	7
Consignes générales de sécurité	7
Assemblage	9
Opération	9
Allumer/Eteindre	9
Utilisation des gicleurs	9
Aspiration d'eau	9
Aspiration de poussières	10
Soufflage	10
Nettoyage/Entretien	11
Nettoyer l'appareil	11
Entretien	11
Rangement	11
Récupération/Environnement	11
Pièces de rechange/Accessoires ..	12
Dépistage des dysfonctionnement	13
Garantie	14
Service Réparations	15
Service-Center	15
Importateur	15
Traduction de la déclaration de conformité CE originale	41
Vue éclatée	45

Introduction

Toutes nos félicitations pour l'achat de votre nouvel appareil. Vous avez ainsi choisi un produit de qualité supérieure. La qualité de l'appareil a été vérifiée pendant la production et il a été soumis à un contrôle final. Le fonctionnement de votre appareil est donc ainsi garanti. Il n'est pas à exclure que dans certains cas isolés, il demeure dans l'appareil, ou dans les tuyauteries flexibles, des quantités résiduelles d'eau ou de lubrifiants industriels. Ceci n'est pas un défaut ou un vice et on ne doit pas s'inquiéter à ce sujet.



La notice d'utilisation fait partie de ce produit. Elle contient des instructions importantes pour la sécurité, l'utilisation et l'élimination des déchets. Avant d'utiliser ce produit, lisez attentivement les consignes d'emploi et de sécurité. N'utilisez le produit que tel que décrit et uniquement pour les domaines d'emploi indiqués. Conservez cette notice et remettez-la avec tous les documents si vous cédez le produit à un tiers.

Fins d'utilisation

L'appareil est destiné à l'aspiration de poussière et de liquides à des fins ménagères, p. ex. pour la maison, l'atelier de bricolage, dans la voiture ou le garage. L'appareil peut également être utilisé en guise de soufflerie ou pour aspirer de l'eau.

Cet appareil n'est pas adapté à une utilisation industrielle. Toute utilisation industrielle met fin à la garantie.

Il est interdit d'aspirer des substances combustibles, explosives ou dangereuses pour la santé. Le fabricant décline toute responsabilité en cas de dommages dus à un usage non conforme aux dispositions suivantes ou à une mauvaise utilisation.

Description générale



Vous trouverez le dessin détaillé des organes de service les plus importants sur les pages dépliantes avant et arrière.

Volume de la livraison

Déballiez l'appareil et contrôlez si celui-ci est complet.

L'appareil est livré avec la tête de moteur montée (A 1). Pour retirer la tête de moteur, ouvrez  les clips de fermeture (A 8).

- A** 1 Tête de moteur
- 6 Récipient à poussières
- 7 4 pieds avec roulettes et supports pour accessoires
- 12 Tube d'aspiration en trois parties
- 13 Tuyau d'aspiration avec poignée
- 15 Filtre en mousse pour l'aspiration d'eau
- 16 Filtre en tissu pour l'aspiration de poussières
- 17 Sac à papier filtre
- 18 Gicleur pour sols avec
- 19 Embout vissable avec brosse et suceurs en caoutchouc pour aspirer les souillures grossières (déjà monté)
- 20 Gicleur de jointure
 - Notice d'utilisation

Éliminez le matériel d'emballage en respectant la réglementation en vigueur.

Vue d'ensemble

- A** **Boîtier**
- 1 Tête du moteur
- 2 Poignée de transport
- 3 Interrupteur de marche/ arrêt
- 4 2 supports pour accessoires
- 5 Branchement aspiration
- 6 Récipient à poussières
- 7 4 pieds avec roulettes et supports pour accessoires
- 8 2 clips de verrouillage
- 9 Branchement soufflage
- 10 Câble d'alimentation
- 11 Clip pour câble

Accessoires

- 12 Tube d'aspiration en trois parties
- 13 Tuyau d'aspiration avec
- 14 Élément de poignée

Filtres

- 15 Filtre en mousse pour l'aspiration d'eau
- 16 Filtre en tissu pour l'aspiration de poussières (déjà monté)
- 17 Sac à papier filtre pour aspirer les souillures grossières

Gicleurs

- 18 Gicleur pour sols avec
- 19 Embout vissable avec brosse et suceurs en caoutchouc pour aspirer les souillures grossières (déjà monté)
- 20 Gicleur de jointure

- D** 21 Panier filtre
- 22 Raccords d'aspiration
- 23 Joint d'étanchéité
- 24 Nervure du raccord d'aspiration

- F** 25 Support du câble d'alimentation

Description du fonctionnement

L'appareil est équipé d'un récipient stable en plastique pour la récupération de la saleté. Les roulettes permettent une grande maniabilité de l'appareil. L'arrêt du courant d'air aspirant se fait grâce à un flotteur lorsque la cuve est remplie. De plus l'appareil possède une fonction de soufflage. Les descriptions suivantes vous donneront plus de détails sur la fonction des accessoires.

Symboles d'emploi des suceurs et filtres



Suceur pour aspirer les tapis et moquettes



Suceur pour aspirer les surfaces lisses et sols durs.



Suceur pour aspirer la poussière et les souillures dans les joints et rainures.



Suceur spécial pour aspirer les capitonnages et matelas.



Suceur spécial pour nettoyer la voiture.



Filtre pour aspirer les liquides.



Ce filtre ne convient pas pour aspirer des liquides.



Filtre pour aspirer les souillures sèches au foyer, au garage et à l'atelier.



Filtre pour aspirer les poussières fines, par exemple la poussière de pierre et celle de bois.

Données techniques

Aspirateur eau et

poussière PWD 12 A1

Tension d'évaluation U 220-240 V~,
50/60 Hz

Puissance raccordée

(puissance connectée) P 1200 W

Classe de protection □ II

Type de protection IPX4

Puissance d'aspiration 180 AW

Longueur du câble d'alimentation 4 m

Capacité de la cuve (brute) 12 l

Volume utilisable du récipient (eau) 12 l

Poids (accessoires inclus) env. 4kg

Des modifications techniques et optiques peuvent être effectuées au cours du perfectionnement du produit sans qu'il en soit fait mention. C'est pourquoi toutes les mesures, règles et indications sont données sous réserve de changement. Les exigences faites sur la base de ce mode d'emploi ne sont par conséquent pas valables.

Règles de sécurité

Cet appareil peut être utilisé par des enfants à partir de 8 ans et plus et par des personnes ayant des capacités physiques, sensorielles ou mentales réduites ou un manque d'expérience et de connaissances à condition qu'elles aient reçu une supervision ou des instructions concernant l'utilisation de l'appareil en toute sécurité et qu'elles comprennent les dangers encourus. Les enfants ne doivent pas jouer avec l'appareil. Le nettoyage et l'entretien par l'utilisateur ne doivent pas être effectués par des enfants sans surveillance.

Symboles utilisés dans le mode d'emploi



Signes de danger avec conseils de prévention des accidents sur les personnes ou des dégâts matériels.



Signes indicatifs (l'impératif est expliqué à la place des points d'exclamation) avec conseils de prévention des dégâts.



Signes de conseils avec des informations pour une meilleure manipulation de l'appareil.

Pictogrammes sur l'appareil



Classe de protection II
(Double isolation)



Les machines n'ont pas leur place dans les ordures ménagères.



Il y a risque d'incendie si la température du produit aspiré dépasse 40 °C (104 °F).

Consignes générales de sécurité



Lisez les consignes de sécurité suivantes pour éviter les risques d'incendies, de chocs électriques, de blessures de personnes et de dégâts matériels:

Vous éviterez ainsi accidents et blessures :

- Ne laissez jamais sans surveillance un appareil prêt à fonctionner.
- N'aspirez pas d'individus et d'animaux avec l'appareil.
- Pendant l'utilisation, ne braquez jamais le flexible d'aspiration et les suceurs sur vous-même ou d'autres personnes, en particulier pas en direction des yeux et des oreilles. Risque de blessures.
- N'aspirez pas de substances bouillantes, incandescentes, combustibles, explosives ou dange-

reuses pour la santé comme par exemple de la cendre chaude, de l'essence, des solvants, des acides ou de la lessive. Vous risquez de vous blesser.

- Veillez à ce que les suceurs et le tuyau d'aspiration ne se trouvent pas à proximité de la tête lors de l'utilisation. Vous risquez de vous blesser.

Vous éviterez ainsi les blessures et les accidents dus au choc électrique :

- Veillez à ne pas endommager le câble d'alimentation en le tirant sur des bords tranchants, en le coinçant ou en l'utilisant pour transporter l'appareil.
- Avant chaque utilisation, contrôlez la conduite d'alimentation et le câble de prolongation pour détecter dommages et vieillissement. N'utilisez pas l'appareil, si le câble est endommagé ou est usé. Danger par choc électrique.
- Si le câble d'alimentation est endommagé, il doit être remplacé par le fabricant, son service après vente ou des personnes de qualification similaire afin d'éviter un danger.
- Eteignez l'appareil et débranchez-le :
 - lorsque vous n'utilisez pas l'appareil,
 - avant d'ouvrir l'appareil,
 - lors de travaux d'entretien et de nettoyage,
 - lorsque le câble d'alimentation est endommagé ou emberlificoté.

coté.

- N'utilisez pas le câble d'alimentation pour retirer la fiche de la prise ou pour tirer l'appareil. Protégez le câble d'alimentation de la chaleur, de l'huile et des coins pointus.
- Veillez à ce que la tension du secteur soit compatible avec les données se trouvant sur la plaque signalétique.
- Ne branchez l'appareil qu'à une prise de courant protégée au moins par un fusible 16A.
- Raccordez l'appareil à une prise protégée par un disjoncteur différentiel (RCD) réagissant dès que l'intensité dépasse 30 mA.

Précaution ! Voici comment éviter d'endommager l'appareil et des dommages pour les personnes en résultant :

- Veillez à ce que l'appareil soit correctement assemblé et que les filtres soient bien mis en place.
- N'utilisez pas l'appareil sans filtre, cela pourrait l'endommager.
- N'utilisez que des pièces de rechange et des accessoires originaux livrés et conseillés par notre centre de services (voir «Pièces de rechange/Accessoires»). L'utilisation de pièces qui ne sont pas d'origine entraîne une perte immédiate des droits de garantie.
- Confiez vos réparations uniquement à des services clientèle disposant de notre autorisation.
- Respectez les indications relatives

au nettoyage et à l'entretien de l'appareil.

- Conservez l'appareil à un endroit sec et hors de portée des enfants.

Assemblage



Risque d'électrocution : Débranchez la fiche de la prise du secteur avant l'assemblage de l'appareil.



À la livraison de l'appareil, le sachet filtre en tissu (A 16) est déjà monté.



1. Enfichez les pieds (7).
2. Placez le filtre:
 - Filtre en mousse pour l'aspiration d'eau (C 15).
 - Filtre en tissu (D 16) pour aspiration de matières sèches.
 - Sac à papier filtre (D 17).

N'utilisez jamais l'aspirateur sans filtre !

3. Posez le compartiment à moteur (1) sur la cuve (6) et verrouillez-le  à l'aide des clips (8).
4. Raccordez le tuyau d'aspiration (13) et les accessoires.

Opération



Déroulez complètement le tuyau flexible d'aspiration (A 13) pour travailler.

Allumer/Eteindre



Branchez la fiche d'alimentation.

Allumer l'aspirateur:

Interrupteur marche/arrêt (A 3) en position «I».

Eteindre l'aspirateur:

Interrupteur marche/arrêt (A 3) en position «O».

Utilisation des gicleurs

Gicleurs pour sols (A 18) avec embouts (A 19) :

pour aspiration sèche et humides des surfaces lisses et des tapis.

Gicleurs pour sols (A 18) sans embouts (A 19) :

pour aspiration sèche et humides des tapis, pour éliminer les taches tenaces.

- Appuyez sur les languettes à droite et à gauche des gicleurs pour sols (A 18) et retirez l'embout (A 19).



Sans embouts, les surfaces délicates peuvent être rayées lors du travail.

Gicleurs de jointure (A 20) :

pour aspirer les jointures, les coins et les radiateurs.

C Aspiration d'eau

1. Pour aspirer un liquide ou de l'eau, montez le filtre en mousse (15) sur le panier du filtre (21). Pour éviter de déchirer le filtre en mousse (15),
 - utilisez seulement un filtre en mousse sec;
 - pour la mise en place, rabattez un peu le bord du filtre et déroulez-le ensuite.
2. Aspirer (pomper) : Plongez le tuyau d'aspiration (A 13) à la poignée (A 14) dans le réservoir d'eau et aspirez l'eau.
3. Videz le récipient à poussières immédiatement après l'aspiration car il n'est pas conçu pour stocker les liquides (voir « Nettoyage/Entretien »).

 **Ne vous tenez pas dans l'eau à aspirer. Risque d'électrocution.**

 Lorsque le récipient à poussières est plein, un flotteur bloque l'orifice d'aspiration, le processus d'aspiration est interrompu. Débranchez l'appareil et videz la cuve.

 Si vous constatez que de la mousse ou du liquide s'échappent de l'appareil, éteignez-le immédiatement.

D Aspiration de poussières

 À la livraison de l'appareil, le sachet filtre en tissu (A 16) est déjà monté.

Pour l'aspiration de matières sèches, placez le filtre en tissu (16) sur le panier de filtre (21).

 Un filtre pliable est disponible en option ; il est possible de l'utiliser à la place du filtre en tissu livré d'origine (voir « Pièces de rechange/Accessoires »).

Aspirer avec le sac de filtre en papier :

 Afin que le filtre pliable ne se colmate pas trop rapidement, nous recommandons d'utiliser en plus le sac filtre en papier.

Utiliser le filtre en tissu

1. Placez le filtre en tissu (16) sur le panier de filtre (21).

Utiliser le sac du filtre en tissu

2. Rabattez le sachet filtre en papier (17) sur l'embout d'aspiration (22) qui se

trouve à l'intérieur. Le joint d'étanchéité (23) sur l'ouverture du sachet filtre doit enfermer complètement la bride (24) sur l'embout d'aspiration.

 Un sac filtre à poussière fine (non-tissé microfiltrant) est disponible en option ; il est possible de l'utiliser à la place du sac à papier filtre livré d'origine (voir « Pièces de rechange/Accessoires »).

Aspiration de poussières fines :

Lors de certaines opérations d'aspiration (par exemple le ponçage de peintures et laques, le fraisage ou le perçage de maçonneries, le ponçage ou le perçage de bois dur), des poussières dangereuses pour la santé peuvent se dégager.

Pour aspirer ces poussières fines, nous recommandons d'utiliser la combinaison de filtres suivante disponible en option (voir « Pièces de rechange/Accessoires ») :

1. Filtre à plis, à utiliser à la place du sachet filtre textile (16) livré d'origine ;
2. Sac filtre à poussière fine en non-tissé, à utiliser à la place du sac à papier filtre (17) livré d'origine.

E Soufflage

 L'utilisation de la fonction de soufflage est recommandée sans filtre.

Pour le soufflage, placez le flexible d'aspiration (13) sur le raccord (9) de la tête de moteur.

Nettoyage/Entretien



Risque d'électrocution : Débranchez la fiche de la prise du secteur avant le nettoyage ou l'entretien de l'appareil.



Avant chaque utilisation, contrôlez les défauts apparents de l'appareil comme par exemple un câble d'alimentation défectueux et faites-le réparer ou remplacer.

Nettoyer l'appareil



N'aspergez pas l'appareil avec de l'eau et n'utilisez aucun nettoyeur ou solvant fort. Ceci pourrait endommager l'appareil.

- Après utilisation, videz la cuve (A 6).
- Nettoyez la cuve avec un chiffon humide.
- Lavez le filtre en mousse (A 15) à l'eau tiède et au savon et laissez le sécher.
- Tapez légèrement sur le filtre en tissu (A 16) pour le vider. Lavez-le éventuellement à l'eau tiède et au savon et faites-le sécher.
- Remplacez le sac à papier filtre (A 17) lorsqu'il est plein (Pour effectuer une nouvelle commande, voir chapitre „Pièces de rechange/Accessoires“).
- Tapez le filtre pliable disponible en option pour le débarrasser de la poussière, puis nettoyez-le avec un pinceau ou une balayette.

Entretien

- L'appareil est sans entretien.

Rangement



- Avant de ranger l'appareil, enrroulez le câble d'alimentation (10) autour de la fixation (25).
- Mettez les tubes d'aspiration (12) démontés dans le logement prévu pour les accessoires dans les pieds de l'appareil (7).
- Enroulez le tuyau flexible (13) autour de l'appareil et mettez la partie de la prise de poignée (14) dans un tube d'aspiration (12).
- Des supports montés sur le compartiment du moteur (A 4) ou sur les pieds (7) servent à ranger les gicleurs.
- Conservez l'appareil à un endroit sec et hors de portée des enfants.

Récupération/ Environnement

Respectez la réglementation relative à la protection de l'environnement (recyclage) pour l'élimination de l'appareil, des accessoires et de l'emballage.



Les appareils ne peuvent pas être jetés dans la poubelle à déchets ménagers.

Déposez l'appareil à un centre de recyclage. Les pièces de plastique et de métal utilisées peuvent faire l'objet d'une collecte sélective et être ainsi recyclées. Vous pouvez demander conseil sur ce point à notre centre de services.





Nous récupérons gratuitement vos appareils.

Pièces de rechange/Accessoires





Vous obtiendrez des pièces de rechange et des accessoires à l'adresse www.grizzly-service.eu

Si vous avez des problèmes lors du passage de la commande, merci d'utiliser le formulaire de contact.

Pour toute autre question, adressez-vous au « Service-Center » (voir page 15).

Position Notice d'utilisation	Position Vue éclatée	Désignation	Affectation	N° de commande
A 1	1	Tête du moteur		72079226
A 6	5	Récipient à poussières		91105576
A 7	7+9	Pied avec roulettes		91105579
A 8	4	Clip de verrouillage		91105575
A 12	13	Tube d'aspiration en trois parties		91099439
A 13/14	12	Tuyau d'aspiration avec poignée		91105578
A 15	16	Filtre en mousse, paquet de 3		30250099
A 16	15	Filtre en tissu, 20 l (bleu)		30250148
A 17	17	Sac à papier filtre, 20 l, paquet de 5		30250132
A 18/19	14	Gicleur pour sols avec embout vissable		72800217
A 20	11	Gicleur de jointure		91099005

Disponible en plus :

Désignation	Version	Affectation	N° de commande
Sac filtre à poussière fine, 20 l, paquet de 5	Non-tissé microfiltrant blanc 2 épaisseurs		30250111
Filtre pliable avec couvercle de filtre	sans treillis acier intérieur		91092030
Filtre pliable sans couvercle de filtre	avec treillis acier intérieur		91099009
Couvercle de filtre	pour filtre pliable		91092036
Suceur à coussins	noir		72800040
Suceur pour la voiture	noir		91096445

Dépistage des dysfonctionnement

Problème	Cause possible	Solution
L'appareil ne démarre pas	Il n'est pas branché sur le réseau	Contrôle de la prise, du câble, de la conduite, de la fiche et du fusible, réparation éventuelle par un électricien.
	L'interrupteur (A 3) est défectueux	Réparation par service après-vente
	Le balai de charbon est usé	
	Le moteur est défectueux	
Aspiration trop faible ou pas d'aspiration	Circuit des tuyaux flexibles (A 13/14) ou tuyères (A 18/20) bouchées	Éliminer les bouchages et les blocages
	La tubulure d'admission (A 12) non correctement connectée	Connecter correctement la tubulure d'admission
	Récipient à poussières (A 6) ouvert	Fermer le conteneur
	Récipient à poussières (A 6) plein	Vider le conteneur
	Filtre (A 15/16/17) plein ou saturé	Vider le filtre, le nettoyer ou le remplacer
	Le flotteur (D 21) est dans une mauvaise position (par exemple en raison de mouvements saccadés)	Arrêter l'appareil pour que la bille s'abaisse, puis après cela remettre l'appareil en marche
	Le flotteur dans le panier du filtre (D 21) est défectueux	Réparation par le service après-vente
Le flotteur n'éteint pas l'appareil	Le flotteur dans le panier du filtre (D 21) ne bouge pas	Libérer le flotteur
	Le flotteur dans le panier du filtre (D 21) est défectueux	Réparation par le service après-vente
La poussière ou les souillures sont chassées hors de l'appareil	Filtre (A 15/16/17) pas monté, ou pas correctement	Mettez le filtre manquant en place ou vérifiez si le filtre est correctement en assise

Garantie

Chère cliente, cher client,
Ce produit bénéficie d'une garantie de 3 ans, valable à compter de la date d'achat. En cas de manques constatés sur ce produit, vous disposez des droits légaux contre le vendeur du produit. Ces droits légaux ne sont pas limités par notre garantie présentée par la suite.

Conditions de garantie

Le délai de garantie débute avec la date d'achat. Veuillez conserver soigneusement le ticket de caisse original. En effet, ce document vous sera réclamé comme preuve d'achat.

Si un défaut de matériel ou un défaut de fabrication se présente au cours des trois ans suivant la date d'achat de ce produit, nous réparons gratuitement ou remplaçons ce produit - selon notre choix. Cette garantie suppose que l'appareil défectueux et le justificatif d'achat (ticket de caisse) nous soient présentés durant cette période de trois ans et que la nature du manque et la manière dont celui-ci est apparu soient explicités par écrit dans un bref courrier. Si le défaut est couvert par notre garantie, le produit vous sera retourné, réparé ou remplacé par un neuf. Aucune nouvelle période de garantie ne débute à la date de la réparation ou de l'échange du produit.

Durée de garantie et demande légale en dommages-intérêts

La durée de garantie n'est pas prolongée par la garantie. Ce point s'applique aussi aux pièces remplacées et réparées. Les dommages et les manques éventuellement constatés dès l'achat doivent immédiatement être signalés après le déballage. A l'expiration du délai de garantie les réparations occasionnelles sont à la charge de l'acheteur.

Volume de la garantie

L'appareil a été fabriqué avec soin, selon de sévères directives de qualité et il a été entièrement contrôlé avant la livraison.

La garantie s'applique aux défauts de matériel ou aux défauts de fabrication. Cette garantie ne s'étend pas aux parties du produit qui sont exposées à une usure normale et peuvent être donc considérées comme des pièces d'usure (par exemple les courroies trapézoïdales) ou pour des dommages affectant les parties fragiles (par exemple les commutateurs).

Cette garantie prend fin si le produit endommagé n'a pas été utilisé ou entretenu d'une façon conforme. Pour une utilisation appropriée du produit, il faut impérativement respecter toutes les instructions citées dans le manuel de l'opérateur. Les actions et les domaines d'utilisation déconseillés dans la notice d'utilisation ou vis-à-vis desquels une mise en garde est émise, doivent absolument être évités.

Marche à suivre dans le cas de garantie

Pour garantir un traitement rapide de votre demande, veuillez suivre les instructions suivantes :

- Tenez vous prêt à présenter, sur demande, le ticket de caisse et le numéro d'identification (IAN 332961_1907) comme preuve d'achat.
- Vous trouverez le numéro d'article sur la plaque signalétique.
- Si des pannes de fonctionnement ou d'autres manques apparaissent, prenez d'abord contact, par **téléphone** ou par **e-Mail**, avec le service après-vente dont les coordonnées sont indiquées ci-dessous. Vous recevrez alors des renseignements supplémentaires sur le déroulement de votre réclamation.

- En cas de produit défectueux vous pouvez, après contact avec notre service clients, envoyer le produit, franco de port à l'adresse de service après-vente indiquée, accompagné du justificatif d'achat (ticket de caisse) et en indiquant quelle est la nature du défaut et quand celui-ci s'est produit. Pour éviter des problèmes d'acceptation et des frais supplémentaires, utilisez absolument seulement l'adresse qui vous est donnée. Assurez-vous que l'expédition ne se fait pas en port dû, comme marchandises encombrantes, envoi express ou autre taxe spéciale. Veuillez renvoyer l'appareil, y compris tous les accessoires livrés lors de l'achat et prenez toute mesure pour avoir un emballage de transport suffisamment sûr.

Service Réparations

Vous pouvez, contre paiement, faire exécuter par notre service, des réparations **qui ne font pas partie de la garantie**. Nous vous enverrons volontiers un devis estimatif.

Nous ne pouvons traiter que des appareils qui ont été correctement emballés et qui ont envoyés suffisamment affranchis.

Attention: veuillez renvoyer à notre agence de service votre appareil nettoyé et avec une note indiquant le défaut constaté.

Les appareils envoyés en port dû - comme marchandises encombrantes, en envoi express ou avec toute autre taxe spéciale ne seront pas acceptés. Nous exécutons gratuitement la mise aux déchets de vos appareils défectueux renvoyés.

Service-Center

FR **Service France**
Tel.: 0800 919270
E-Mail: grizzly@lidl.fr
IAN 332961_1907

BE **Service Belgique**
Tel.: 070 270 171
(0,15 EUR/Min.)
E-Mail: grizzly@lidl.be
IAN 332961_1907

Importateur

Veuillez noter que l'adresse suivante n'est pas une adresse de service après-vente. Contactez d'abord le service après-vente cité plus haut.

Grizzly Tools GmbH & Co. KG
Stockstädter Straße 20
63762 Großostheim
Allemagne
www.grizzly-service.eu

Inhoud

Inleiding	16
Gebruik	16
Algemene beschrijving	17
Omvang van de levering	17
Overzicht	17
Functiebeschrijving.....	18
Pictogrammen voor gebruik van zuigmonden en filters.....	18
Technische gegevens	18
Veiligheidsaanwijzingen	19
Symbolen in de handleiding	19
Symbolen op het apparaat	19
Algemene veiligheidsinstructies	19
Monteringsvejledning	21
Bediening	21
In-/uitschakelen	21
Gebruik van de sproeiers	21
Nat zuigen	21
Droog zuigen.....	22
Blazen	22
Reiniging/onderhoud	23
Apparaat reinigen	23
Onderhoud.....	23
Bewaring	23
Wegdoen van het apparaat/milieubescherming	23
Reserveonderdelen/accessoires.	24
Opsporing van fouten	25
Garantie	26
Reparatieservice	27
Service-Center	27
Importeur	27
Verklaring van de originele CE- conformiteitsverklaring	42
Explosietekening	45

Inleiding

Hartelijk gefeliciteerd met de aankoop van uw nieuw apparaat. Daarmee hebt u voor een hoogwaardig product gekozen. Dit apparaat werd tijdens de productie op kwaliteit gecontroleerd en aan een eindcontrole onderworpen. De functionaliteit van uw apparaat is bijgevolg verzekerd. Er kan niet uitgesloten worden dat er zich in specifieke gevallen aan of in het apparaat resp. in slangleidingen resthoeveelheden water of smeerstoffen bevinden. Dit duidt niet op een gebrek of defect en is geen reden tot bezorgdheid.



De gebruiksaanwijzing vormt een bestanddeel van dit product. Ze omvat belangrijke aanwijzingen voor veiligheid, gebruik en afvalverwijdering. Maak u vóór het gebruik van het product met alle bedienings- en veiligheidsinstructies vertrouwd. Gebruik het product uitsluitend zoals beschreven en voor de aangegeven toepassingsgebieden. Bewaar de handleiding goed en overhandig alle documenten bij het doorgeven van het product mee aan derden.

Gebruik

Het apparaat is voor het natte en droge zuigen in huishoudelijke kring, zoals bijvoorbeeld in het huishouden, in de hobbykamer, in de auto of in de garage, bestemd. Het apparaat kan ook worden gebruikt als blaastoestel of voor het opzuigen van water. Dit apparaat is niet geschikt voor commercieel gebruik. Bij commercieel gebruik vervalt de garantie.

Het opzuigen van brandbare, explosieve stoffen of stoffen, die gevaarlijk voor de

gezondheid zijn, is verboden. De producent is niet verantwoordelijk voor schade als het apparaat niet volgens de voorschriften wordt gebruikt of als het verkeerd wordt bediend.

Algemene beschrijving



De afbeelding vindt u op de uitvouwbare pagina vooraan en achteraan.

Omvang van de levering

Pa het apparaat uit en controleer, of het volledig is:

Het apparaat wordt met aangebrachte motorkop (A 1) geleverd. Om de motorkop af te nemen, opent u  de afsluitclips (A 8).

- A** 1 Motorkop
- 6 Vuilreservoir
- 7 4 poten met looprollen en openingen voor accessoires
- 12 Driedelige zuigbuis
- 13 Zuigslang met handgreepgedeelte
- 15 Schuimstoffilter om nat te zuigen
- 16 Stoffilter om droog te zuigen
- 17 Papieren filterzak
- 18 Zuigmondstuk met
- 19 Draaibaar, opspeldbaar opzetstuk met borstel en rubberen lip voor het zuigen van tapijten en gladde oppervlakken (reeds gemonteerd)
- 20 Voegsproeier
 - Gebruiksaanwijzing

Verwijder het verpakkingsmateriaal zoals reglementair voorgeschreven.

Overzicht

- A** **Behuizing**
- 1 Motorkop
- 2 Draaggreep
- 3 Schakelaar "Aan/uit"
- 4 2 opspeldpoorten voor accessoires
- 5 Aansluiting zuigen
- 6 Vuilreservoir
- 7 4 poten met looprollen en openingen voor accessoires
- 8 2 afsluitclips
- 9 Aansluiting blazen
- 10 Netsnoer
- 11 Kabelclip

Accessoires

- 12 Driedelige zuigbuis
- 13 Zuigslang met
- 14 Handgreepgedeelte

Filter

- 15 Schuimstoffilter om nat te zuigen
- 16 Stoffilter om droog te zuigen (reeds gemonteerd)
- 17 Papieren filterzak om grof vuil op te zuigen

Sproeiers

- 18 Zuigmondstuk met
- 19 Draaibaar, opspeldbaar opzetstuk met borstel en rubberen lip voor het zuigen van tapijten en gladde oppervlakken (reeds gemonteerd)
- 20 Voegsproeier

- D** 21 Filterkorf
- 23 Luchtaanzuigopening
- 24 Afdichtring
- 25 Versteving aan de luchtaanvoeropening

- F** 25 Houder voor netsnoer

Functiebeschrijving

Het apparaat is met een stabiel kunststofreservoir voor de opname van vuil uitgerust. De looprollen laten een grote wendbaarheid van het apparaat toe.

Bij het nat zuigen schakelt een vlotter de zuiglichtstroom uit als de stofbak vol is. Aanvullend bezit het apparaat een blaasfunctie. De bediening van de onderdelen staat hieronder beschreven.

Pictogrammen voor gebruik van zuigmonden en filters



Zuigmond voor het zuigen van pijpen.



Zuigmond voor het zuigen van gladde oppervlakken en harde vloeren.



Zuigmond voor het zuigen van stof en vuil uit voegen en scheuren.



Speciale zuigmond voor het zuigen van kussens, voeringen en matrassen.



Speciale zuigmond voor de autoreiniging.



Filter voor het opzuigen van vloeistoffen.



Filter niet geschikt voor het opzuigen van vloeistoffen.



Filter voor het opzuigen van droog vuil uit huishouden, garage en werkplaats.



Filter voor het opzuigen van fijnstof, zoals bijv. steenstof en houtstof.

Technische gegevens

Nat- en droogzuiger ...PWD 12 A1

Netspanning U ...	220-240 V~, 50/60 Hz
Toegekende opname (aansluitvermogen) P	1200 W
Beschermingsniveau	□ II
Beschermingsklasse	IPX4
Zuigkracht.....	180 AW
Kabellengte.....	4 m
Inhoud van de stofbak (bruto)	12 l
Bruikbaar reservoirvolume (water).....	12 l
Gewicht (incl. alle accessoires)	ca. 4 kg

Technische en optische veranderingen kunnen in het kader van een verdere ontwikkeling zonder aankondiging worden uitgevoerd. Alle afmetingen, aanwijzingen en gegevens van deze gebruiksaanwijzing zijn daarom onder voorbehoud. Wettige aanspraken, die op grond van de gebruiksaanwijzing worden ingediend, kunnen daarom niet geldend worden gemaakt.

Veiligheidsaanwijzingen

Dit apparaat kan door kinderen vanaf 8 jaar en ouder en tevens door personen met verminderde fysieke, zintuiglijke of mentale capaciteiten of met een gebrek aan ervaring en kennis gebruikt worden wanneer ze onder toezicht staan of met het oog op het gebruik van het apparaat geïnstrueerd werden en zich van de daaruit resulterende gevaren bewust zijn. Kinderen mogen niet met het apparaat spelen. Reiniging en gebruikersonderhoud mogen niet door kinderen zonder toezicht doorgevoerd worden.



Apparaten horen niet in het huisvuil.



Er bestaat brandgevaar wanneer het opgezogen materiaal een temperatuur heeft van meer dan 40°C (104°F)!

Algemene veiligheidsinstructies



Opgelet! Bij het gebruik van elektrisch gereedschap dienen ter bescherming tegen een elektrische schok en tegen gevaar voor verwondingen en brand volgende essentiële veiligheidsmaatregelen getroffen te worden:

Symbolen in de handleiding



Gevaarsymbolen met gegevens ter preventie van lichamelijke letsels en materiële schade.



Gebodsteken (in plaats van het uitroepingsteken is het gebod toegelicht) met gegevens ter preventie van beschadigingen.



Aanwijzingsteken met informatie voor een betere omgang met het apparaat.

Symbolen op het apparaat



Beschermingsniveau II (Dubbele isolatie)

Zo vermijdt u ongevallen en verwondingen:

- Laat een bedrijfsklaar apparaat nooit zonder toezicht op uw werkplaats achter.
- Het apparaat is niet bestemd voor gebruik op mensen en dieren.
- Richt de zuigslang en mondstukken zeker niet op u zelf of andere personen, vooral niet op ogen en oren als u ze gebruikt. Er bestaat gevaar voor verwondingen.
- Zuig geen hete, gloeiende, brandbare, explosieve stoffen op of stoffen, die gevaarlijk voor de gezondheid zijn. Daartoe behoren onder andere hete as, benzine, oplosmiddelen, zuren

of logen. Er bestaat verwondingsgevaar.

- Mondstukken en zuigbuis mogen tijdens gebruik wegens blessurerisico niet op ooghoogte komen.

Zo vermijdt u ongevallen en verwondingen door een elektrische schok:

- Let erop dat de netkabel niet door trekken over scherpe randen, inklemmen of trekken aan de kabel wordt beschadigd.
- Controleer telkens vóór gebruik de netaansluitleiding en de verlengkabel op schade en veroudering. Gebruik het apparaat niet als de kabel beschadigd of versleten is.
- Als het netsnoer van dit apparaat beschadigd wordt, moet het door de fabrikant of door zijn klantenserviceafdeling of door een gelijkwaardig gekwalificeerde persoon vervangen worden om gevaren te vermijden.
- Schakel het apparaat uit en trek de stekker uit het stopcontact:
 - u het apparaat niet gebruikt, wanneer u het apparaat laat vervoeren of wanneer u het zonder toezicht achterlaat;
 - u het apparaat controleert, het reinigt of wanneer u blokkeringen verwijdert;
 - u reinigings- of onderhoudswerkzaamheden doorvoert of toebehoren uitwisselt;
 - de voedingskabel of het verlengsnoer beschadigd is;
 - na aanraking met vreemde

voorwerpen of in geval van abnormale trillingen.

- Gebruik het netaansluitings snoer niet om de stekker uit het stopcontact te trekken of om aan het apparaat te trekken. Bescherm het netaansluitings snoer tegen hitte, olie en scherpe randen.
- Let erop dat de netspanning met de gegevens op het typeplaatje overeenstemt.
- Sluit het apparaat uitsluitend op een stopcontact aan, dat tenminste met 16 A beveiligd is.
- Sluit het apparaat aan op een stopcontact met een aardlekschakelaar (RCD) met een gemeten lekstroom van niet meer dan 30 mA.

Zo vermijdt u schade aan het apparaat en eventueel daaruit voortvloeiende lichamelijke letsels:

- Let erop dat het apparaat correct in elkaar is gezet en de filters in de juiste positie zijn.
- Werk niet zonder filter. Het apparaat kan daardoor worden beschadigd.
- Gebruik uitsluitend onderdelen die worden aanbevolen en geleverd door ons servicecenter (zie "Reserveonderdelen/accessoires"). Het gebruik van externe onderdelen leidt tot onmiddellijk verlies van de garantie.
- Laat reparaties uitsluitend door servicestations uitvoeren die door ons geautoriseerd zijn.
- Volg de aanwijzingen voor

reiniging en onderhoud van het apparaat op.

- Bewaar het apparaat op een droge plaats en buiten het bereik van kinderen.

Monteringsvejledning



Netstekker eruit trekken. Er bestaat gevaar voor verwondingen door elektrische schok.



Bij levering van het apparaat is de filterzak van textiel (A 16) reeds gemonteerd.



1. Steek de voeten (7) erop
2. Breng de filter aan:
 - Schuimstoffilter om nat te zuigen (C 15).
 - Stoffilter (D 16) om droog te zuigen

Papieren filterzak (zie D 17).
Zuig nooit zonder filter!
3. Plaats de motorbehuizing (1) op het vuilreservoir (6) en sluit  het af met de afsluitclips (8).
4. Sluit de zuigslang (13) en accessoires aan.

Bediening



Wikkel de zuigslang (A 13) volledig af om te werken.

In-/uitschakelen



Steek de netstekker erin.

Inschakelen zuiger:

Schakelaar "Aan/uit" (A 3) in stand „I”

Uitschakelen zuiger:

Schakelaar "Aan/uit" (A 3) in stand „O”

Gebruik van de sproeiers

Zuigmondstuk (A 18) met opspeldbaar opzetstuk (A 19):

voor het nat en droog zuigen van gladde oppervlakken en tapijten.

Zuigmondstuk (A 18) zonder opspeldbaar opzetstuk (A 19):

voor het nat en droog zuigen van tapijten, voor het verwijderen van hardnekkig vuil.

- Druk de verbindingstukken rechts en links aan het zuigmondstuk (18) in en verwijder het opspeldbare opzetstuk (19).



Gevoelige oppervlakken kunnen bij het werk zonder opspeldbaar opzetstuk bekrast worden.

Voegsproeier (A 20):

voor het zuigen van voegen, hoeken en radiatoren.



Nat zuigen

1. Om nat te zuigen, brengt u de schuimstoffilter (15) op de filterkorf (21) aan. Om het inscheuren van de schuimstoffilter (15) te vermijden,
 - uitsluitend een droge filter te plaatsen;
 - de rand van de filter een beetje om te slaan en hem daarna terug te rollen.
2. Afzuigen (afpompen): Dompel de zuigslang (A 13) aan de handgreep (A 14) in het waterreservoir en zuig het water af.
3. Maak het vuilreservoir meteen na het zuigen leeg, omdat dit niet geconstrueerd is om vloeistoffen in te bewaren (zie "Reiniging/onderhoud").

 **Ga niet in het af te zuigen water staan. Gevaar door elektrische schok.**

 Als het vuilreservoir (A 6) vol is, sluit een drijver de zuigopening, het zuigprocédé wordt onderbroken. Schakel het apparaat uit, trek de stekker uit het stopcontact en maak het vuilreservoir leeg (zie "Reiniging/onderhoud").

 Het apparaat onmiddellijk uitschakelen als er schuim of vloeistof naar buiten komt.

D Droog zuigen

 Bij levering van het apparaat is de filterzak van textiel (16) reeds gemonteerd.

Voor het droog zuigen slaat u de stoffilter (16) over de filterkorf (21).

 Facultatief kan een ploofilter worden verkregen die kan worden gebruikt in de plaats van de stoffen filter die in de levering is inbegrepen, (zie "Reserveonderdelen/accessoires").

Zuigen met de papieren filterzak:

 We raden u aan eveneens de papierfilterzak te gebruiken zodat de vouwfilter niet te snel geblokkeerd raakt.

Stoffilter aanbrengen

1. Sla de stoffilter (16) over de filterkorf (21).

Papieren filterzak aanbrengen

2. Vouw de papieren filterzak (17) over de interne zuigmond (22). De dichtingsring (23) van de opening van de filterzak moet volledig rond de boord (24) van de zuigmond zitten.

 Facultatief kan een filterzak voor fijn stof van microfiltervlies worden verkregen die kan worden gebruikt in de plaats van de papieren filterzak die in de levering is inbegrepen, (zie "Reserveonderdelen/accessoires").

Opzuigen van fijnstof:

Bij bepaalde werkzaamheden (bijv. bij het schuren van verven en lakken, frezen, boren in wanden, schuren of boren van hardhout) kan stof vrijkomen dat schadelijk is voor de gezondheid.

Voor dergelijk fijnstof adviseren wij het gebruik van de volgende als optie verkrijgbare filtercombinatie (zie "Reserveonderdelen/accessoires"):

1. Een vouwfilter dat in plaats van de meegeleverde stoffen filterzak (16) wordt gebruikt;
2. Een fijnstof-filterzak van vliesmateriaal die in plaats van de meegeleverde papieren filterzak (17) wordt gebruikt.

E Blazen

 Voor de blaasfunctie is een gebruik zonder filter aan te raden.

Om te blazen, speldt u de zuigslang (13) op de aansluiting (9) aan de motorkop.

Reiniging/onderhoud



De netstekker eruit trekken. Er bestaat gevaar voor verwondingen door elektrische schok.



Het apparaat voor ieder gebruik controleren op zichtbare mankementen, bijvoorbeeld aan de netkabel, en beschadigde onderdelen laten repareren of vervangen.

Apparaat reinigen



Spuit het apparaat niet met water af en maak geen gebruik van bijtende reinigings- c.q. oplosmiddelen. Het apparaat zou beschadigd kunnen worden.

- Na het gebruik de vuilreservoir (A 6) leeg maken.
- De vuilreservoir met een vochtige doek reinigen.
- De schuimplasticfilter (A 15) met lauwwarm water en zeep afwassen en dan laten drogen.
- Klop de stoffilter (A 16) uit. Was deze eventueel met lauwwater en zeep en laat deze drogen.
- Vervang volle papieren filterzak (A 17) (zie hoofdstuk "Reserveonderdelen/accessoires" bestelling).
- Klop het als optie verkrijgbare vouwfilter uit en reinig het met een penseel of handveger.

Onderhoud

- Het apparaat is vrij van onderhoud.

Bewaring



- Als u het apparaat wilt opbergen, wikkelt u het elektrische snoer (10) rond de houder (25).
- Steek de gedemonteerde zuigbuisen in de voor accessoires dienende opname van de poten (7) van het apparaat.
- Wikkel de zuigslang (13) om het apparaat en steek het handgreepstuk (14) in een zuigbuis (12).
- Om de sproeiers te bewaren, dienen de opspeldpoorten aan het motorgedeelte of aan de poten (A 4).
- Bewaar het apparaat op een droge plaats en buiten het bereik van kinderen.

Wegdoen van het apparaat/milieubescherming

Breng het apparaat, de toebehoren en de verpakking naar een geschikt recyclagepunt.



Apparaten horen niet in het huisvuil.







Geeft u het apparaat bij een recyclingplaats af. De gebruikte kunststof- en metalen onderdelen worden op materiaal gesorteerd en kunnen worden hergebruikt. Voor vragen hieromtrent kunt u terecht bij ons servicecenter.

De afvalverwijdering van uw defecte ingezonden apparaten voeren wij gratis door.





Reserveonderdelen/accessoires

Reserveonderdelen en accessoires verkrijgt u op
www.grizzly-service.eu

Ondervindt u problemen bij het orderproces, gebruik dan het contactformulier.
 Bij andere vragen neemt u contact op met het "Service-Center" (zie pag. 27).

Pos. Gebruiks- aanwijzing	Pos. Explosie- tekening	Benaming	Inzetstuk	Artikel-Nr.
A 1	1	Motorkop		72079226
A 6	5	Vuilreservoir		91105576
A 7	7+9	Pot met looprollen		91105579
A 8	4	Afsluitclip		91105575
A 12	13	Driedelige zuigbuis		91099439
A 13/14	12	Zuigslang met handgreepgedeelte		91105578
A 15	16	Schuimstoffilter, pak van 3 stuks		30250099
A 16	15	Stoffilter, blauw		30250148
A 17	17	Papieren filterzak, pak van 5 stuks		30250132
A 18/19	14	Zuigmondstuk met draaibaar, opspeldbaar opzetstuk	 	72800217
A 20	11	Voegsproeier		91099005

Ook verkrijgbaar:

Benaming	Uitvoering	Inzetstuk	Artikel-Nr.
Filterzak voor fijn stof, 20 l, pak van 5 stuks	Tweelagig microfiltervlies, wit		30250111
Vouwfilter met filterdeksel	zonder stalen draadvluchtwerk vanbinnen		91092030
Vouwfilter zonder filterdeksel	met stalen draadvluchtwerk vanbinnen		91099009
Filterdeksel	voor vouwfilter		91092036
Mondstuk voor kussen	black		72800040
Mondstuk voor auto	black		91096445

Opsporing van fouten

Probleem	Mogelijke oorzaak	Oplossing van de fout
Apparaat start niet	Netspanning ontbreekt	Stopcontact, kabel, leiding, stekker en zekering nakijken, eventueel herstelling door vakkundig elektro-technicus
	Schakelaar "Aan/uit" (A 3) defect	Herstelling door klantenserviceafdeling
	Koolborstels versleten	
	Motor defect	
Gering of ontbrekend aanzuigvermogen	Slangstelsysteem (A 13/14) of straalbuizen (A 18/20) verstopt	Verstoppingen en blokkeringen verhelpen
	Zuigbuis (A 12) niet correct ineengezet	Zuigbuis correct ineenzetten
	Vuilreservoir (A 6) open	Reservoir sluiten
	Vuilreservoir (A 6) vol	Reservoir ledigen
	Filter (A 15/16/17) vol of dichtgesmeerd	Filter ledigen, reinigen of vervangen
	Vlotter in de filterkorf (D 21) in verkeerde positie (b.v. door plotse bewegingen)	Apparaat uitschakelen opdat kogel zakt, daarna weer inschakelen
Vlotter schakelt het apparaat niet uit	Vlotter in filterkorf (D 21) beweegt niet	Vlotter vrijmaken
	Vlotter in de filterkorf (D 21) defect	Reparatie door klantenservice
Stof of vuil wordt uit het apparaat geblazen	Filter (A 15/16/17) niet of niet correct gemonteerd	Ontbrekend filter plaatsen of correcte plaatsing van het filter controleren

Garantie

Geachte cliënte, geachte klant,
U krijgt op dit apparaat 3 jaar garantie, te rekenen vanaf de datum van aankoop. Ingeval van gebreken aan dit product heeft u tegenover de verkoper van het product wettelijke rechten. Deze wettelijke rechten worden door onze hierna beschreven garantie niet beperkt.

Garantievoorwaarden

De garantietermijn begint met de datum van aankoop. Gelieve de originele kassabon goed te bewaren. Dit document wordt als bewijs van de aankoop benodigd. Indien er zich binnen drie jaar, te rekenen vanaf de datum van aankoop van dit product, een materiaal- of fabricagefout voordoet, wordt het product door ons – naar onze keuze – voor u gratis gerepareerd of vervangen. Deze garantievergoeding stelt voorop dat binnen de termijn van drie jaar het defecte apparaat en het bewijs van aankoop (kassabon) voorgelegd en dat schriftelijk kort beschreven wordt, waarin het gebrek bestaat en wanneer het zich voorgedaan heeft.

Als het defect door onze garantie gedekt is, krijgt u het gerepareerde of een nieuw product terug. Met herstelling of uitwisseling van het product begint er geen nieuwe garantieperiode.

Garantieperiode en wettelijke kwaliteitsgarantie

De garantieperiode wordt door de garantievergoeding niet verlengd. Dit geldt ook voor vervangen en gerepareerde onderdelen. Eventueel al bij de aankoop bestaande beschadigingen en gebreken moeten onmiddellijk na het uitpakken gemeld worden. Na het verstrijken van de garantieperiode tot stand komende repara-

ties worden tegen verplichte betaling van de kosten uitgevoerd.

Omvang van de garantie

Het apparaat werd volgens strikte kwaliteitsrichtlijnen zorgvuldig geproduceerd en vóór aflevering nauwgezet getest.

De garantievergoeding geldt voor materiaal- of fabricagefouten. Deze garantie is niet van toepassing op productonderdelen, die aan een normale slijtage blootgesteld zijn en daarom als aan slijtage onderhevige onderdelen beschouwd kunnen worden (b.v. filters of deksels) of op beschadigingen aan breekbare onderdelen (b.v. schakelaars).

Deze garantie valt weg wanneer het product beschadigd, niet oordeelkundig gebruikt of niet onderhouden werd. Voor een vakkundig gebruik van het product dienen alle in de gebruiksaanwijzing vermelde aanwijzingen nauwgezet in acht genomen te worden. Gebruiksdoeleinden en handelingen, die in de gebruiksaanwijzing afgeraden worden of waarvoor gewaarschuwd wordt, dienen onvoorwaardelijk vermeden te worden.

Het product is uitsluitend voor het privé- en niet voor het commerciële gebruik bestemd. Bij een verkeerde of onoordeelkundige behandeling, toepassing van geweld en bij ingrepen, die niet door het door ons geautoriseerde servicefiliaal doorgevoerd werden, valt de garantie weg.

Afhandeling ingeval van garantie

Gelieve aan de volgende aanwijzingen gevolg te geven om een snelle behandeling van uw verzoek te garanderen:

- Gelieve voor alle aanvragen de kassabon en het identificatienummer (IAN 332961_1907) als bewijs van de aankoop klaar te houden.

- Gelieve het artikelnummer uit het typeplaatje, een gravering, op de voorpagina van uw handleiding (onderaan links) of als sticker aan de achter- of onderzijde af te leiden.
- Indien er zich functiefouten of andere gebreken voordien, contacteert u in eerste instantie de hierna vernoemde serviceafdeling **telefonisch** of per **e-mail**. U krijgt dan bijkomende informatie over de afhandeling van uw klacht.
- Een als defect geregistreerd product kunt u, na overleg met onze klantenservice, mits toevoeging van het bewijs van aankoop (kassabon) en de vermelding, waarin het gebrek bestaat en wanneer het zich voorgedaan heeft, voor u franco naar het u medegedeelde serviceadres zenden. Om problemen bij de acceptatie en extra kosten te vermijden, maakt u onvoorwaardelijk uitsluitend gebruik van het adres, dat u medegedeeld wordt. Zorg ervoor dat de verzending niet ongefrankeerd, als volumegoed, per expresse of via een andere speciale verzendingswijze plaatsvindt. Gelieve het apparaat met inbegrip van alle bij de aankoop bijgeleverde accessoires in te zenden en voor een voldoende veilige transportverpakking te zorgen.

Reparatieservice

U kunt reparaties, **die niet onder de garantie vallen**, tegen berekening door ons servicefiliaal laten doorvoeren. Zij maakt graag voor u een kostenraming op. Wij kunnen uitsluitend apparaten behandelen, die voldoende verpakt en gefrankeerd ingezonden werden.

Opgelet: Gelieve uw apparaat gereinigd en met een aanwijzing op het defect naar ons servicefiliaal te zenden.

Ongefrankeerd – als volumegoed, per expresse of via een andere speciale verzendingswijze – ingezonden apparaten worden niet geaccepteerd. De afvalverwerking van uw defecte ingezonden apparaten voeren wij gratis door.

Service-Center

NL **Service Nederland**
 Tel.: 0900 0400223
 (0,10 EUR/Min.)
 E-Mail: grizzly@lidl.nl
IAN 332961_1907

BE **Service Belgique/
 Service België**
 Tel.: 070 270 171
 (0,15 EUR/Min.)
 E-Mail: grizzly@lidl.be
IAN 332961_1907

Importeur

Gelieve in acht te nemen dat het volgende adres geen serviceadres is. Contacteer in eerste instantie het hoger vermelde servicecenter.

Grizzly Tools GmbH & Co. KG
 Stockstädter Straße 20
 DE-63762 Großostheim
 Duitsland
www.grizzly-service.eu

Inhalt

Einleitung	28
Bestimmungsgemäße	
Verwendung	28
Allgemeine Beschreibung	29
Lieferumfang/Zubehör	29
Übersicht	29
Funktionsbeschreibung	30
Bildzeichen zum Einsatz von Düsen und Filtern	30
Technische Daten	30
Sicherheitshinweise	30
Bildzeichen in der Anleitung	31
Bildzeichen auf dem Gerät.....	31
Allgemeine Sicherheitshinweise	31
Zusammenbau	32
Bedienung	33
Ein-/Ausschalten	33
Einsatz der Düsen	33
Nass-Saugen	33
Trockensaugen	34
Blasfunktion	34
Reinigung/Wartung	34
Gerät reinigen	35
Wartung	35
Aufbewahrung	35
Entsorgung/Umweltschutz	35
Ersatzteile/Zubehör	36
Fehlersuche	37
Garantie	38
Reparatur-Service	39
Service-Center	39
Importeur	39
Original-EG-Konformitäts- erklärung	43
Explosionszeichnung	45

Einleitung

Herzlichen Glückwunsch zum Kauf Ihres neuen Gerätes. Sie haben sich damit für ein hochwertiges Produkt entschieden. Dieses Gerät wurde während der Produktion auf Qualität geprüft und einer Endkontrolle unterzogen. Die Funktionsfähigkeit Ihres Gerätes ist somit sichergestellt. Es ist nicht auszuschließen, dass sich in Einzelfällen am oder im Gerät, bzw. in Schlauchleitungen Restmengen von Wasser oder Schmierstoffen befinden. Dies ist kein Mangel oder Defekt und kein Grund zur Besorgnis.



Die Betriebsanleitung ist Bestandteil dieses Produkts. Sie enthält wichtige Hinweise für Sicherheit, Gebrauch und Entsorgung. Machen Sie sich vor der Benutzung des Produkts mit allen Bedien- und Sicherheitshinweisen vertraut. Benutzen Sie das Produkt nur wie beschrieben und für die angegebenen Einsatzbereiche. Bewahren Sie die Anleitung gut auf und händigen Sie alle Unterlagen bei Weitergabe des Produkts an Dritte mit aus.

Bestimmungsgemäße Verwendung

Das Gerät ist zum Nass- und Trockensaugen im häuslichen Bereich wie z. B. im Haushalt, im Hobbyraum, im Auto oder in der Garage bestimmt. Das Gerät ist auch als Gebläse oder zum Absaugen von Wasser einsetzbar.

Das Aufsaugen von brennbaren, explosiven oder gesundheitsgefährdenden Stoffen ist verboten.

Das Gerät ist für den Einsatz im Heimwerkbereich bestimmt. Es wurde nicht für den gewerblichen Dauereinsatz konzipiert. Der Hersteller haftet nicht für Schäden, die durch bestimmungswidrigen Gebrauch oder falsche Bedienung verursacht wurden. Dieses Gerät ist nicht zur gewerblichen Nutzung geeignet. Bei gewerblichem Einsatz erlischt die Garantie.

Allgemeine Beschreibung



Die Abbildungen finden Sie auf der vorderen und hinteren Ausklappseite.

Lieferumfang/Zubehör

Packen Sie das Gerät aus und kontrollieren Sie, ob es vollständig ist:

Das Gerät wird mit abgesetztem Motorkopf (A 1) geliefert. Zum Abnehmen des Motorkopfes öffnen Sie  die Verschlussclips (A 8).

- A** 1 Motorkopf
- 6 Schmutzbehälter
- 7 4 FüÙe mit Laufrollen
- 12 Dreiteiliges Saugrohr
- 13 Saugschlauch mit Handgriffteil
- 15 Schaumstoff-Filter
- 16 Textil-Filterbeutel (bereits montiert)
- 17 Papierfilterbeutel
- 18 Bodendüse mit
- 19 drehbarem Steckaufsatz mit Bürste und Gummilippe zum Saugen von Teppichen und glatten Flächen (bereits montiert)
- 20 Fugendüse
- Betriebsanleitung

Entsorgen Sie das Verpackungsmaterial ordnungsgemäß.

Übersicht

- A** **Gehäuse**
- 1 Motorkopf
- 2 Tragegriff
- 3 Ein-/Ausschalter
- 4 2 Aufsteckports für Zubehör
- 5 Anschluss Saugen
- 6 Schmutzbehälter
- 7 4 FüÙe mit Laufrollen und Zubehöraufnahmen
- 8 2 Verschlussclips
- 9 Anschluss Blasen
- 10 Netzanschlussleitung
- 11 Kabelclip

- Zubehör**
- 12 Dreiteiliges Saugrohr
- 13 Saugschlauch mit
- 14 Handgriffteil

- Filter**
- 15 Schaumstoff-Filter zum Nass-Saugen
- 16 Textil-Filterbeutel zum Trockensaugen (bereits montiert)
- 17 Papierfilterbeutel zum Saugen von Grobschmutz

- Düsen**
- 18 Bodendüse mit
- 19 drehbarem Steckaufsatz mit Bürste und Gummilippe zum Saugen von Teppichen und glatten Flächen (bereits montiert)
- 20 Fugendüse

- D** 21 Filterkorb
- 22 Einsaugstutzen
- 23 Dichtungsring
- 24 Steg am Einsaugstutzen

F 25 Halterung für Netzanschlussleitung

Funktionsbeschreibung

Das Gerät ist mit einem stabilen Kunststoffbehälter zur Schmutzaufnahme ausgestattet. Die Laufrollen erlauben eine große Wendigkeit des Gerätes. Beim Nass-Saugen erfolgt die Abschaltung des Saug-Luftstroms durch einen Schwimmer, wenn der Schmutzbehälter voll ist. Zusätzlich besitzt das Gerät eine Blaskfunktion. Die Funktion der Bedienteile entnehmen Sie bitte den nachfolgenden Beschreibungen.

Bildzeichen zum Einsatz von Düsen und Filtern



Düse zum Saugen von Teppichen.



Düse zum Saugen von glatten Flächen und Hartböden.



Düse zum Saugen von Staub und Schmutz aus Fugen und Ritzen.



Düse speziell zum Saugen von Polstern und Matratzen.



Düse speziell für die Autoreinigung.



Filter zum Aufsaugen von Flüssigkeiten.



Filter nicht zum Aufsaugen von Flüssigkeiten geeignet.



Filter zum Aufsaugen von trockenem Schmutz aus Haushalt, Garage und Werkstatt.



Filter zum Aufsaugen von Feinstaub wie z. B. Steinstaub und Holzstaub.

Technische Daten

Nass- und

Trockensauger PWD 12 A1

Bemessungsspannung U..... 220-240 V~,
50/60 Hz

Bemessungsaufnahme

(Anschlussleistung) P..... 1200 W

Schutzklasse..... □ II

Schutzart..... IPX4

Saugleistung..... 180 AW

Länge Netzanschlussleitung 4 m

Inhalt des Schmutzbehälters (brutto).... 12 l

Nutzbares Behältervolumen (Wasser)... 12 l

Gewicht

(incl. aller Zubehörteile) ca. 4 kg

Technische und optische Veränderungen können im Zuge der Weiterentwicklung ohne Ankündigung vorgenommen werden. Alle Maße, Hinweise und Angaben dieser Betriebsanleitung sind deshalb ohne Gewähr. Rechtsansprüche, die aufgrund der Betriebsanleitung gestellt werden, können daher nicht geltend gemacht werden.

Sicherheitshinweise

Dieses Gerät kann von Kindern ab 8 Jahren und darüber sowie von Personen mit verringerten physischen, sensorischen oder mentalen Fähigkeiten oder Mangel an Erfahrung und Wissen benutzt werden, wenn sie beaufsichtigt oder bezüglich des sicheren Gebrauchs des Gerätes unterwiesen wurden und die daraus resultierenden Gefahren verstehen. Kinder dürfen nicht mit dem Gerät

spielen. Reinigung und Benutzer-Wartung dürfen nicht von Kindern ohne Beaufsichtigung durchgeführt werden.

Bildzeichen in der Anleitung



Gefahrenzeichen mit Angaben zur Verhütung von Personen- oder Sachschäden.



Gebotszeichen (anstelle des Ausrufungszeichens ist das Gebot erläutert) mit Angaben zur Verhütung von Schäden.



Hinweiszeichen mit Informationen zum besseren Umgang mit dem Gerät.

Bildzeichen auf dem Gerät



Schutzklasse II (Doppelisolierung)



Elektrogeräte gehören nicht in den Hausmüll.



Es besteht Brandgefahr, wenn das Sauggut eine Temperatur von 40°C (104°F) überschreitet!

Allgemeine Sicherheitshinweise



Achtung! Beim Gebrauch von Elektrogeräten sind zum Schutz gegen elektrischen Schlag, Verletzungs- und Brandgefahr fol-

gende grundsätzliche Sicherheitsmaßnahmen zu beachten:

So vermeiden Sie Unfälle und Verletzungen:

- Hinterlassen Sie ein betriebsbereites Gerät nie unbeaufsichtigt am Arbeitsplatz.
- Menschen und Tiere dürfen mit dem Gerät nicht abgesaugt werden.
- Richten Sie Saugschlauch und Düsen während des Betriebs keinesfalls auf sich selbst oder andere Personen, insbesondere nicht auf Augen und Ohren. Es besteht Verletzungsgefahr.
- Saugen Sie keine heißen, glühenden, brennbaren, explosiven oder gesundheitsgefährdenden Stoffe auf. Dazu zählen unter anderem heiße Asche, Benzin, Lösungsmittel, Säuren oder Laugen. Es besteht Brand- und Verletzungsgefahr.
- Düsen und Saugrohr dürfen beim Arbeiten nicht in Kopfhöhe kommen. Es besteht Verletzungsgefahr.

So vermeiden Sie Unfälle und Verletzungen durch elektrischen Schlag:

- Achten Sie darauf, dass die Netzanschlussleitung nicht durch Ziehen über scharfe Kanten, Einklemmen oder Ziehen am Kabel beschädigt wird.
- Überprüfen Sie vor jeder Benutzung die Netzanschlussleitung

und das Verlängerungskabel auf Schäden und Alterung. Benutzen Sie das Gerät nicht, wenn das Kabel beschädigt oder abgenutzt ist.

- Wenn die Anschlussleitung dieses Gerätes beschädigt wird, muss sie durch den Hersteller oder seinen Kundendienst oder eine ähnliche qualifizierte Person ersetzt werden, um Gefährdungen zu vermeiden.
- Schalten Sie das Gerät aus und ziehen Sie den Netzstecker:
 - wenn Sie das Gerät nicht benutzen, es transportieren oder unbeaufsichtigt lassen;
 - wenn Sie das Gerät kontrollieren, es reinigen oder Blockierungen entfernen;
 - wenn Sie Reinigungs- oder Wartungsarbeiten vornehmen oder Zubehör auswechseln;
 - wenn die Anschlussleitung beschädigt oder verwickelt ist;
 - nach dem Kontakt mit Fremdkörpern oder bei abnormaler Vibration.
- Benutzen Sie die Netzanschlussleitung nicht, um den Stecker aus der Steckdose zu ziehen oder um das Gerät zu ziehen. Schützen Sie die Netzanschlussleitung vor Hitze, Öl und scharfen Kanten.
- Achten Sie darauf, dass die Netzspannung mit den Angaben des Typenschildes übereinstimmt.
- Schließen Sie das Gerät nur an eine Steckdose an, die mit mindestens 16 A abgesichert ist.

- Schließen Sie das Gerät an eine Steckdose mit RCD (Residual Current Device) mit einem Bemessungsfehlerstrom von nicht mehr als 30 mA an.

So vermeiden Sie Geräteschäden und eventuell daraus resultierende Personenschäden:

- Achten Sie darauf, dass das Gerät korrekt zusammengebaut ist und die Filter in der richtigen Position sind.
- Arbeiten Sie nicht ohne Filter. Das Gerät könnte beschädigt werden.
- Benutzen Sie nur Original-Ersatz- und Zubehörteile (siehe „Ersatzteile/Zubehör“), die von unserem Service-Center geliefert und empfohlen werden. Der Einsatz von Fremdteilen führt zum sofortigen Verlust des Garantieanspruches.
- Lassen Sie Reparaturen nur von uns ermächtigten Kundendienststellen ausführen.
- Beachten Sie die Hinweise zur Reinigung und Wartung des Gerätes.
- Bewahren Sie das Gerät an einem trockenen Ort und außerhalb der Reichweite von Kindern auf.

Zusammenbau



Ziehen Sie den Netzstecker. Es besteht Verletzungsgefahr durch elektrischen Schlag.



Bei Lieferung des Gerätes ist der Textil-Filterbeutel (A 16) bereits montiert.

- B**
1. Stecken Sie die Füße (7) auf.
 2. Setzen Sie den Filter ein:
 - Schaumstoff-Filter zum Nass-Saugen (**C** 15),
 - Textil-Filterbeutel (**D** 16) zum Trockensaugen,
 - Papierfilterbeutel (**D** 17).
- Saugen Sie nie ohne Filter!**
3. Setzen Sie den Motorkopf (1) auf den Schmutzbehälter (6) auf und verschließen Sie ihn mit dem Verschlussclips (8).
 4. Schließen Sie Saugschlauch (13) und Zubehör an.

- Drücken Sie die Laschen rechts und links an der Bodendüse (**A** 18) und nehmen Sie den Steckaufsatz (**A** 19) ab.



Achten Sie darauf, dass empfindliche Oberflächen beim Arbeiten ohne Steckaufsatz verkratzt werden können.

Fugendüse (**A** 20): zum Saugen von Fugen, Ecken und Heizkörpern.

C Nass-Saugen

1. Zum Nass-Saugen setzen Sie den Schaumstoff-Filter (15) auf den Filterkorb (21) auf.
Um das Einreißen des Schaumstofffilters (15) zu vermeiden,
 - setzen Sie nur einen trockenen Filter ein;
 - schlagen Sie den Rand des Filters zum Einsetzen etwas um und rollen Sie ihn danach wieder zurück.
2. Absaugen (Abpumpen): Tauchen Sie den Saugschlauch (**A** 13) am Handgriffteil (**A** 14) in das Wasserbehältnis ein und saugen Sie das Wasser ab.
3. Entleeren Sie den Schmutzbehälter sofort nach dem Absaugen, da er nicht zum Aufbewahren von Flüssigkeiten konstruiert ist (siehe „Reinigung/Wartung“).

Bedienung



Wickeln Sie den Saugschlauch (**A** 13) zum Arbeiten ganz ab.

Ein-/Ausschalten



Stecken Sie den Netzstecker des Gerätes ein.

Einschalten:

Ein-/Ausschalter (**A** 3) in Stellung „I“.

Ausschalten:

Ein-/Ausschalter (**A** 3) in Stellung „O“.

Einsatz der Düsen

Bodendüse (**A** 18) mit **Steckaufsatz** (**A** 19):

zum Nass- und Trockensaugen von glatten Flächen und Teppichböden.

Bodendüse (**A** 18) ohne **Steckaufsatz** (**A** 19):

zum Nass- und Trockensaugen von Teppichböden, zum Entfernen von hartnäckigem Schmutz.



Stellen Sie sich nicht in das abzusaugende Wasser. Gefahr durch elektrischen Schlag.



Ist der Schmutzbehälter voll, schließt ein Schwimmer die Saugöffnung, der Saugvorgang wird unterbrochen. Schalten Sie das Gerät ab und leeren Sie den Schmutzbehälter.

 Schalten Sie das Gerät bei Schaum- oder Flüssigkeitsaustritt sofort aus.

D Trockensaugen

 Bei Lieferung des Gerätes ist der Textil-Filterbeutel (A 16) bereits montiert.

Zum Trockensaugen stülpen Sie den Textil-Filterbeutel (16) über den Filterkorb (21).

 Optional ist ein Faltenfilter erhältlich, der anstelle des im Lieferumfang enthaltenen Textil-Filterbeutels verwendet werden kann (siehe „Ersatzteile/Zubehör“).

Saugen mit dem Papierfilterbeutel:

 Damit sich der Textil-Filterbeutel nicht zu schnell zusetzt, empfehlen wir die zusätzliche Verwendung des Papierfilterbeutels.

Textil-Filterbeutel einsetzen

1. Stülpen Sie den Textil-Filterbeutel (16) über den Filterkorb (21).

Papierfilterbeutel einsetzen

2. Stülpen Sie den Papierfilterbeutel (17) über den innen liegenden Einsaugstutzen (22). Der Dichtungsring (23) an der Filterbeutelöffnung muss den Steg (24) am Einsaugstutzen vollständig umschließen.

 Optional ist ein Feinstaubfilterbeutel aus Vlies erhältlich, der anstelle des im Lieferumfang enthaltenen Papierfilterbeutels verwendet werden kann (siehe „Ersatzteile/Zubehör“).

Saugen von Feinstäuben:

Bei bestimmten Absaugvorgängen (z. B. Schleifen von Farben und Lacken, Fräsen oder Bohren von Mauerwerk, Schleifen oder Bohren von Hartholz) können gesundheitsschädliche Stäube entstehen.

Für diese Feinstäube empfehlen wir den Einsatz folgender optional erhältlichen Filterkombination (siehe „Ersatzteile/Zubehör“):

1. Faltenfilter, der anstelle des im Lieferumfang enthaltenen Textil-Filterbeutels (16) verwendet wird;
2. Feinstaubfilterbeutel aus Vlies, der anstelle des im Lieferumfang enthaltenen Papierfilterbeutels (17) verwendet wird.

E Blasfunktion

 Die Blasfunktion ist ohne Verwendung eines Filters zu empfehlen.

Zum Blasen stecken Sie den Saugschlauch (13) auf den Anschluss (9) am Motorkopf.

Reinigung/Wartung



Ziehen Sie den Netzstecker. Es besteht Verletzungsgefahr durch elektrischen Schlag.



Kontrollieren Sie das Gerät vor jedem Gebrauch auf offensichtliche Mängel wie z. B. eine defekte Netzanschlussleitung und lassen Sie diese reparieren oder ersetzen.

Gerät reinigen



Spritzen Sie das Gerät nicht mit Wasser ab und verwenden Sie keine scharfen Reinigungs- bzw. Lösungsmittel. Das Gerät könnte beschädigt werden.

- Leeren Sie nach dem Betrieb den Schmutzbehälter (A 6) aus.
- Reinigen Sie den Schmutzbehälter mit einem feuchten Lappen.
- Waschen Sie den Schaumstoff-Filter (A 15) mit lauwarmem Wasser und Seife aus und lassen Sie ihn trocknen.
- Klopfen Sie den Textil-Filterbeutel (A 16) aus. Waschen Sie ihn ggf. mit lauwarmem Wasser und Seife und lassen Sie ihn trocknen.
- Tauschen Sie einen vollen Papierfilterbeutel (A 17) aus (Nachbestellung siehe „Ersatzteile/Zubehör“).
- Klopfen Sie den optional erhältlichen Faltenfilter aus und reinigen Sie ihn mit einem Pinsel oder Handfeger.

Wartung

- Das Gerät ist wartungsfrei.

Aufbewahrung



- Zur Aufbewahrung wickeln Sie die Netzanschlussleitung (10) um die Halterung (25).
- Stecken Sie die zerlegten Saugrohre (12) in die Zubehöraufnahme der Gerätefüße (7).
- Wickeln Sie den Saugschlauch (13) um das Gerät und stecken Sie das Handgriffteil (14) in ein Saugrohr (12).

- Zur Aufbewahrung der Düsen dienen die Aufsteckports (A 4) am Motorteil oder an den Gerätefüßen (7).
- Bewahren Sie das Gerät an einem trockenen Ort und außerhalb der Reichweite von Kindern auf.

Entsorgung/ Umweltschutz

Führen Sie Gerät, Zubehör und Verpackung einer umweltgerechten Wiederverwertung zu.



Elektrogeräte gehören nicht in den Hausmüll.





Geben Sie das Gerät an einer Verwertungsstelle ab. Die verwendeten Kunststoff- und Metallteile können sortenrein getrennt werden und so einer Wiederverwertung zugeführt werden. Fragen Sie hierzu unser Service-Center.

Die Entsorgung Ihrer defekten, eingesendeten Geräte führen wir kostenlos durch.





Ersatzteile/Zubehör

Ersatzteile und Zubehör erhalten Sie unter www.grizzly-service.eu

Sollten Sie Probleme mit dem Bestellvorgang haben, verwenden Sie bitte das Kontaktformular. Bei weiteren Fragen wenden Sie sich an das „Service-Center“ (siehe Seite 39).

Position Betriebsanleitung	Position Explosionszeichnung	Bezeichnung	Einsatz	Bestell-Nr.
A 1	1	Motorkopf		72079226
A 6	5	Schmutzbehälter		91105576
A 7	7+9	Fuß mit Laufrolle		91105579
A 8	4	Verschlussclip		91105575
A 12	13	Dreiteiliges Saugrohr		91099439
A 13/14	12	Saugschlauch mit Handgriffteil		91105578
A 15	16	Schaumstoff-Filter, 3er Pack		30250099
A 16	15	Textil-Filterbeutel (Trockenfilter), blau		30250148
A 17	17	Papierfilterbeutel, 20 l, 5er Pack		30250132
A 18/19	14	Bodendüse mit drehbarem Steckaufsatz		72800217
A 20	11	Fugendüse		91099005

Zusätzlich erhältlich:

Bezeichnung	Ausführung	Einsatz	Bestell-Nr.
Feinstaubfilterbeutel 20 l, 5er-Pack	2-lagiger Microfilter-Vlies, weiß		30250111
Faltenfilter mit Verschlussdeckel	ohne Stahlinnengeflecht		91092030
Faltenfilter ohne Verschlussdeckel	mit Stahlinnengeflecht		91099009
Verschlussdeckel	für Faltenfilter		91092036
Polsterdüse	schwarz		72800040
Autodüse	schwarz		91096445

Fehlersuche

Problem	Mögliche Ursache	Fehlerbehebung
Gerät startet nicht	Netzspannung fehlt	Steckdose, Netzanschlussleitung, Leitung, Stecker und Sicherung prüfen, ggf. Reparatur durch Elektrofachmann
	Ein-/Ausschalter (A 3) defekt	Reparatur durch Kundendienst
	Kohlebürsten abgenutzt	
	Motor defekt	
Geringe oder fehlende Saugleistung	Saugschlauch (A 13/14) oder Düsen (A 18/20) verstopft	Verstopfungen und Blockierungen beseitigen
	Saugrohr (A 12) nicht korrekt zusammengesetzt	Saugrohr richtig zusammensetzen
	Schmutzbehälter (A 6) offen	Behälter schließen
	Schmutzbehälter (A 6) voll	Behälter entleeren
	Filter (A 15/16/17) voll oder zugesetzt	Filter entleeren, reinigen oder ersetzen
	Schwimmer im Filterkorb (D 21) in falscher Position (z. B. durch ruckartige Bewegungen)	Gerät ausschalten, damit sich Kugel senkt, danach wieder einschalten
	Schwimmer im Filterkorb (D 21) defekt	Reparatur durch Kundendienst
Schwimmer schaltet das Gerät nicht ab	Schwimmer im Filterkorb (D 21) bewegt sich nicht	Schwimmer freimachen
	Schwimmer im Filterkorb (D 21) defekt	Reparatur durch Kundendienst
Staub oder Schmutz wird aus dem Gerät geblasen	Filter (A 15/16/17) nicht oder nicht korrekt montiert	Fehlenden Filter einsetzen oder korrekten Sitz des Filters prüfen

Garantie

Sehr geehrte Kundin, sehr geehrter Kunde, Sie erhalten auf dieses Gerät 3 Jahre Garantie ab Kaufdatum.

Im Falle von Mängeln dieses Produkts stehen Ihnen gegen den Verkäufer des Produkts gesetzliche Rechte zu. Diese gesetzlichen Rechte werden durch unsere im Folgenden dargestellte Garantie nicht eingeschränkt.

Garantiebedingungen

Die Garantiefrist beginnt mit dem Kaufdatum. Bitte bewahren Sie den Original Kassenbon gut auf. Diese Unterlage wird als Nachweis für den Kauf benötigt. Tritt innerhalb von drei Jahren ab dem Kaufdatum dieses Produkts ein Material- oder Fabrikationsfehler auf, wird das Produkt von uns – nach unserer Wahl – für Sie kostenlos repariert oder ersetzt. Diese Garantieleistung setzt voraus, dass innerhalb der Drei-Jahres-Frist das defekte Gerät und der Kaufbeleg (Kassenbon) vorgelegt und schriftlich kurz beschrieben wird, worin der Mangel besteht und wann er aufgetreten ist. Wenn der Defekt von unserer Garantie gedeckt ist, erhalten Sie das reparierte oder ein neues Produkt zurück. Mit Reparatur oder Austausch des Produkts beginnt kein neuer Garantiezeitraum.

Garantiezeit und gesetzliche Mängelansprüche

Die Garantiezeit wird durch die Gewährleistung nicht verlängert. Dies gilt auch für ersetzte und reparierte Teile. Eventuell schon beim Kauf vorhandene Schäden und Mängel müssen sofort nach dem Auspacken gemeldet werden. Nach Ablauf der Garantiezeit anfallende Reparaturen sind kostenpflichtig.

Garantieumfang

Das Gerät wurde nach strengen Qualitätsrichtlinien sorgfältig produziert und vor Anlieferung gewissenhaft geprüft.

Die Garantieleistung gilt für Material- oder Fabrikationsfehler. Diese Garantie erstreckt sich nicht auf Produktteile, die normaler Abnutzung ausgesetzt sind und daher als Verschleißteile angesehen werden können (z. B. Filter oder Aufsätze) oder für Beschädigungen an zerbrechlichen Teilen (z. B. Schalter).

Diese Garantie verfällt, wenn das Produkt beschädigt, nicht sachgemäß benutzt oder nicht gewartet wurde. Für eine sachgemäße Benutzung des Produkts sind alle in der Betriebsanleitung aufgeführten Anweisungen genau einzuhalten. Verwendungszwecke und Handlungen, von denen in der Betriebsanleitung abgeraten oder vor denen gewarnt wird, sind unbedingt zu vermeiden. Das Produkt ist lediglich für den privaten und nicht für den gewerblichen Gebrauch bestimmt. Bei missbräuchlicher und unsachgemäßer Behandlung, Gewaltanwendung und bei Eingriffen, die nicht von unserer autorisierten Service-Niederlassung vorgenommen wurden, erlischt die Garantie.

Abwicklung im Garantiefall

Um eine schnelle Bearbeitung Ihres Anliegens zu gewährleisten, folgen Sie bitte den folgenden Hinweisen:

- Bitte halten Sie für alle Anfragen den Kassenbon und die Identifikationsnummer (IAN 332961_1907) als Nachweis für den Kauf bereit.
- Die Artikelnummer entnehmen Sie bitte dem Typenschild, einer Gravur, auf dem Titelblatt Ihrer Anleitung (unten links) oder als Aufkleber auf der Rück- oder Unterseite.

- Sollten Funktionsfehler oder sonstige Mängel auftreten kontaktieren Sie zunächst die nachfolgend benannte Serviceabteilung **telefonisch** oder per **E-Mail**. Sie erhalten dann weitere Informationen über die Abwicklung Ihrer Reklamation.
- Ein als defekt erfasstes Produkt können Sie, nach Rücksprache mit unserem Kundenservice, unter Beifügung des Kaufbelegs (Kassenbons) und der Angabe, worin der Mangel besteht und wann er aufgetreten ist, für Sie portofrei an die Ihnen mitgeteilte Service-Anschrift übersenden. Um Annahmeprobleme und Zusatzkosten zu vermeiden, benutzen Sie unbedingt nur die Adresse, die Ihnen mitgeteilt wird. Stellen Sie sicher, dass der Versand nicht unfrei, per Sperrgut, Express oder sonstiger Sonderfracht erfolgt. Senden Sie das Gerät bitte inkl. aller beim Kauf mitgelieferten Zubehörteile ein und sorgen Sie für eine ausreichend sichere Transportverpackung.

Reparatur-Service

Sie können Reparaturen, **die nicht der Garantie unterliegen**, gegen Berechnung von unserer Service-Niederlassung durchführen lassen. Sie erstellt Ihnen gerne einen Kostenvoranschlag.

Wir können nur Geräte bearbeiten, die ausreichend verpackt und frankiert eingeschickt wurden.

Achtung: Bitte senden Sie Ihr Gerät gereinigt und mit Hinweis auf den Defekt an unsere Service-Niederlassung.

Nicht angenommen werden unfrei - per Sperrgut, Express oder mit sonstiger Sonderfracht - eingeschickte Geräte.

Die Entsorgung Ihrer defekten, eingesendeten Geräte führen wir kostenlos durch.

Service-Center

DE Service Deutschland
Tel.: 0800 54 35 111
E-Mail: grizzly@lidl.de
IAN 332961_1907

AT Service Österreich
Tel.: 0820 201 222
(0,15 EUR/Min.)
E-Mail: grizzly@lidl.at
IAN 332961_1907

CH Service Schweiz
Tel.: 0842 665566
(0,08 CHF/Min.,
Mobilfunk max. 0,40 CHF/Min.)
E-Mail: grizzly@lidl.ch
IAN 332961_1907

Importeur

Bitte beachten Sie, dass die folgende Anschrift keine Serviceanschrift ist. Kontaktieren Sie zunächst das oben genannte Service-Center.

Grizzly Tools GmbH & Co. KG

Stockstädter Straße 20
DE-63762 Großostheim
www.grizzly-service.eu

FR

BE

Traduction de la déclaration de conformité CE originale

Nous certifions par la présente que

**Aspirateur eau et poussière
série PWD 12 A1**

Numéro de série
201910000001~202003316388

est conforme aux directives UE actuellement en vigueur :

2014/30/EU • 2014/35/EU • 2011/65/EU*

En vue de garantir la conformité les normes harmonisées ainsi que les normes et décisions nationales suivantes ont été appliquées :

**EN 60335-1:2012/A13:2017 • EN 60335-2-2:2010/A1:2013
EN 55014-1:2017 • EN 55014-2:2015 • EN 62321-1:2013
EN 61000-3-2:2014 • EN 61000-3-3:2013 • EN 62233:2008**

Le fabricant assume seul la responsabilité d'établir la présente déclaration de conformité (19)** :

Grizzly Tools GmbH & Co. KG
Stockstädter Straße 20
63762 Großostheim, Germany
05.03.2020



Christian Frank
Chargé de documentation



* L'objet de la déclaration décrit ci-dessus est conforme aux dispositions de la directive 2011/65/UE du Parlement Européen et du Conseil du 8 juin 2011 sur la limitation de l'utilisation de certaines substances dangereuses dans les équipements électriques et électroniques.

** Les deux derniers chiffres de l'année dans laquelle le marquage CE a été fixé.



Vertaling van de originele CE-conformiteitsverklaring

Hiermede bevestigen wij dat de

**Nat- en droogzuiger
bouwsérie PWD 12 A1**

Serienummer
201910000001~202003316388

is overeenkomstig met de hierna volgende, van toepassing zijnde EU-richtlijnen:

2014/30/EU • 2014/35/EU • 2011/65/EU*

Om de overeenstemming te waarborgen, werden de hierna volgende, in overeenstemming gebrachte normen en nationale normen en bepalingen toegepast:

**EN 60335-1:2012/A13:2017 • EN 60335-2-2:2010/A1:2013
EN 55014-1:2017 • EN 55014-2:2015 • EN 62321-1:2013
EN 61000-3-2:2014 • EN 61000-3-3:2013 • EN 62233:2008**

De exclusieve verantwoordelijkheid voor de uitgifte van deze conformiteitsverklaring (19)** wordt gedragen door de fabrikant:

Grizzly Tools GmbH & Co. KG
Stockstädter Straße 20
63762 Großostheim, Germany
05.03.2020

Christian Frank
Documentatiegelastigde



* Het hierboven beschreven voorwerp van de verklaring voldoet aan de voorschriften van de richtlijn 2011/65/EU van het Europees Parlement en van de Raad van 8 juni 2011 inzake beperking van het gebruik van bepaalde gevaarlijke stoffen in elektrische en elektronische apparaten.
** De beide laatste cijfers van het jaar waarin de CE-markering werd aangebracht.



Original-EG-Konformitätserklärung

Hiermit bestätigen wir, dass der

**Nass-/Trockensauger
Baureihe PWD 12 A1**

Seriennummer
201910000001~202003316388

folgenden einschlägigen EU-Richtlinien in ihrer jeweils gültigen Fassung entspricht:

2014/30/EU • 2014/35/EU • 2011/65/EU*

Um die Übereinstimmung zu gewährleisten, wurden folgende harmonisierte Normen sowie nationale Normen und Bestimmungen angewendet:

**EN 60335-1:2012/A13:2017 • EN 60335-2-2:2010/A1:2013
EN 55014-1:2017 • EN 55014-2:2015 • EN 62321-1:2013
EN 61000-3-2:2014 • EN 61000-3-3:2013 • EN 62233:2008**

Die alleinige Verantwortung für die Ausstellung dieser Konformitätserklärung (19)** trägt der Hersteller:

Grizzly Tools GmbH & Co. KG
Stockstädter Straße 20
63762 Großostheim, Germany
05.03.2020



Christian Frank
Dokumentationsbevollmächtigter

* Der oben beschriebene Gegenstand der Erklärung erfüllt die Vorschriften der Richtlinie 2011/65/EU des Europäischen Parlaments und des Rates vom 8. Juni 2011 zur Beschränkung der Verwendung bestimmter gefährlicher Stoffe in Elektro- und Elektronikgeräten.

** Die beiden letzten Ziffern des Jahres, in dem die CE-Kennzeichnung angebracht wurde.

Vue éclatée Explosietekening • Explosionszeichnung

PWD 12 A1

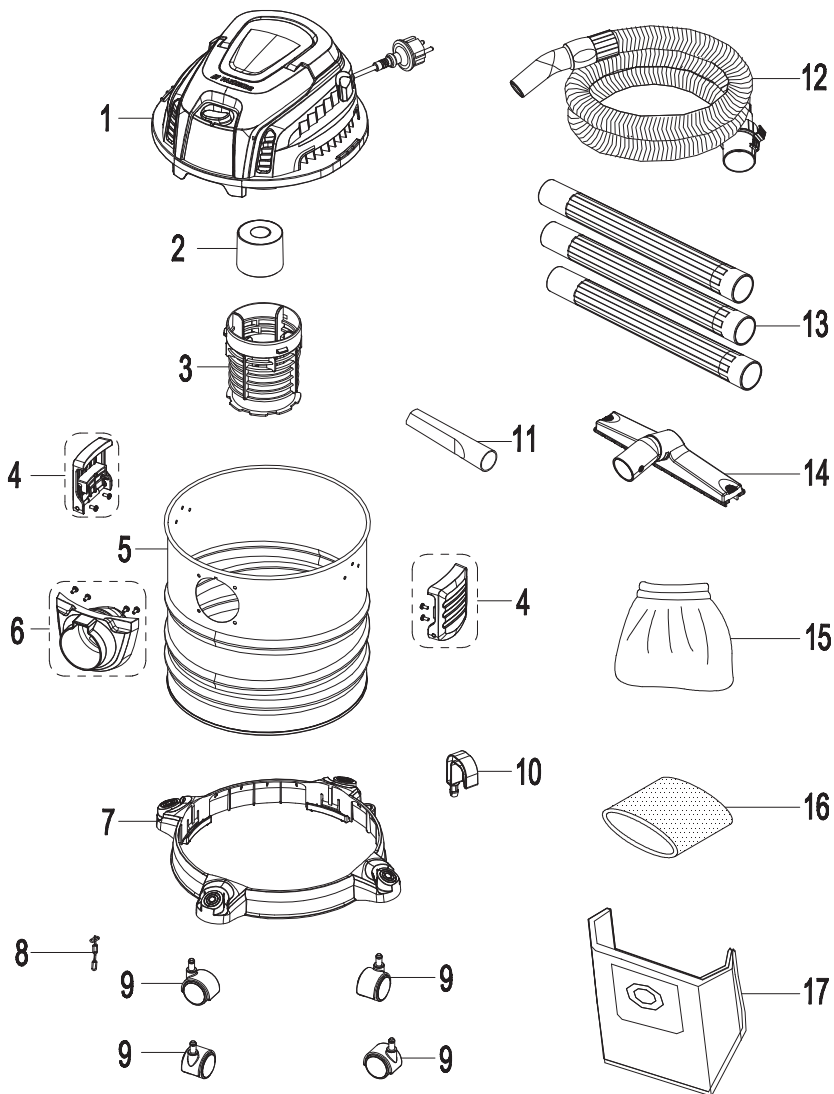

informativ, informatif, informatief

2019-12-06-rev01-TvR

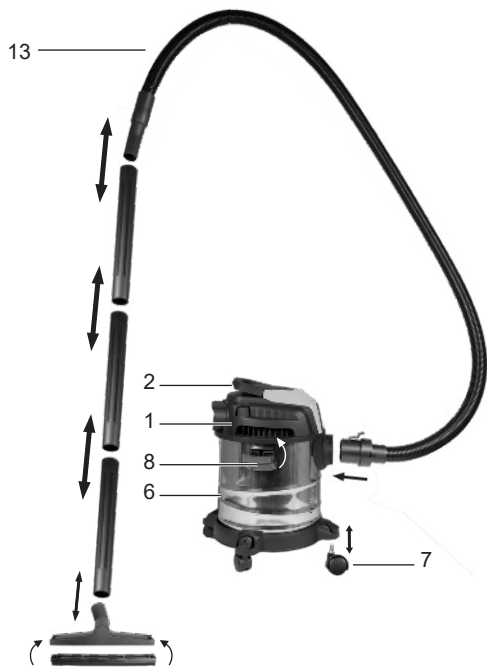
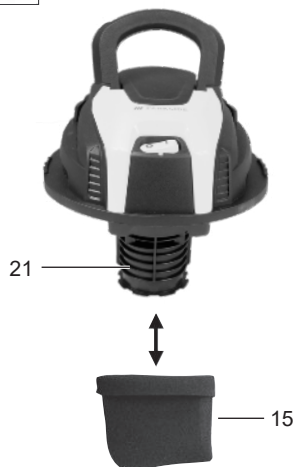
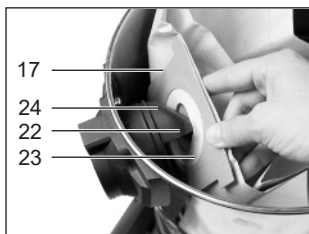
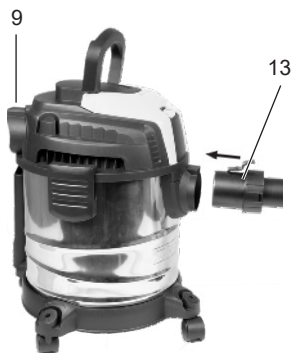
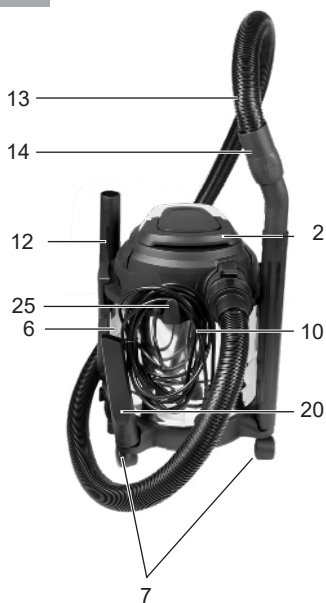
B**C****D****E****F**

GRIZZLY TOOLS GMBH & CO. KG

Stockstädter Straße 20
DE-63762 Großostheim
GERMANY

Version des informations · Stand van de informatie
Stand der Informationen: 11/2019
Ident.-No.: 72079220112019-BE/NL

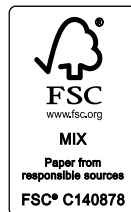

IAN 332961_1907

